

## **Hutchison-Hayes Separators, Inc.**

### **Model DX 309-30A and 30B Parts List With Diagrams**

**P.O. Box 2965 ♦ Houston, Texas 77252**  
**3520 East Belt ♦ Houston, Texas 77015**  
**(713) 455-9600 ♦ Fax (713) 455-7753**



TROMMELHALTER - 38563x)

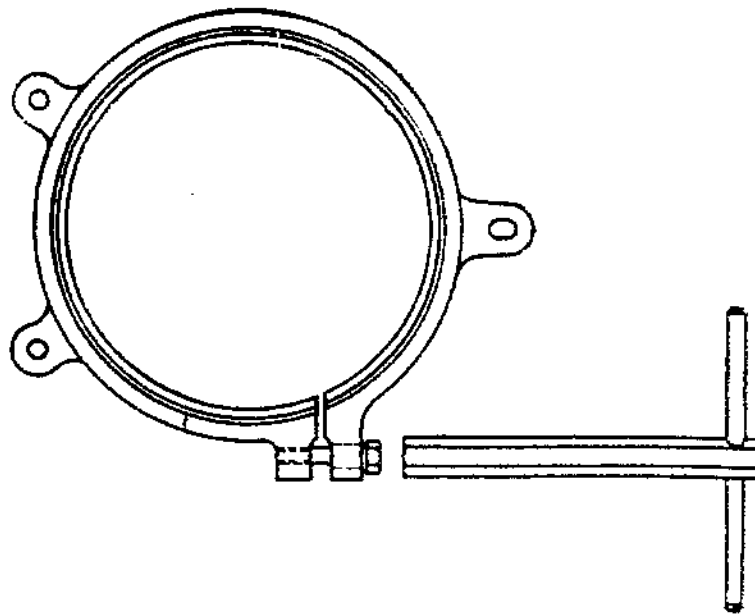

Teilnummer

67147	Halter
61852	Klemmschraube
65544	Scheibe für Klemmschraube
64918	Steckschlüssel für Klemmschraube

Installation des Trommelhalters

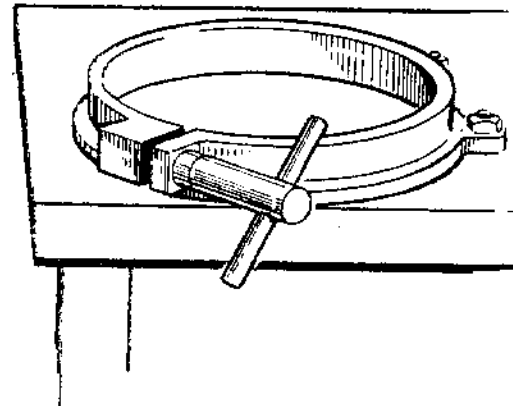

x) Gehört nicht zur Standardausrüstung.

S78173T  
KI 16063, KI 2277

TROMMEL ("lose" Aufhängung) - 515201-80

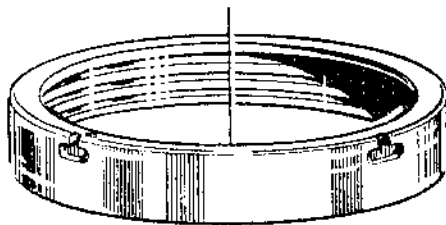

Verschluss-  
ring  
- 67136x)

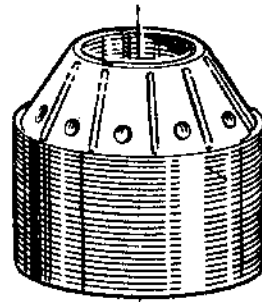

Einsatzteller:  
Reserveteller  
- 67131  
Tellersatz  
- 77142x)

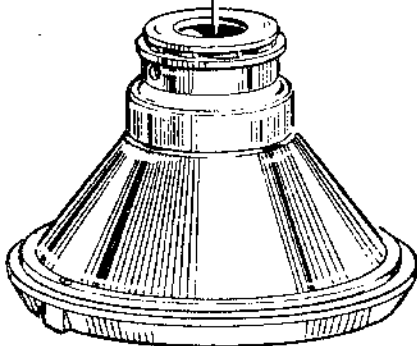

Trommel-  
deckel  
- 70045x)



Gummi-  
ring  
- 36962

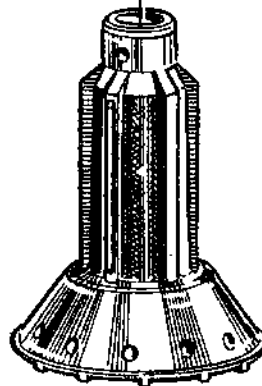

Verteiler  
- 66692x)



Kapselmutter und  
Mitnehmer - siehe  
unter MITNEHMER



Düse und Packung  
- siehe Tabelle  
Kapitel B

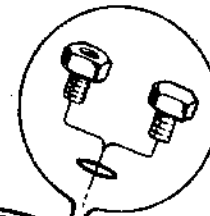
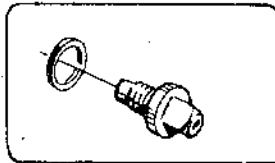

Schutz-  
buchse  
und  
Pfropfen  
- siehe  
Kapitel B

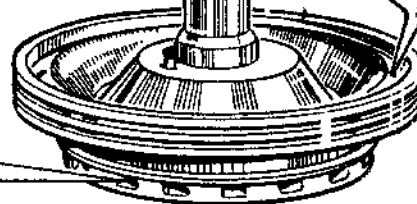

Trommelkörper  
- 70070x)

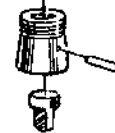

x) Auswechslung macht eine Wiederaus-  
balanzierung notwendig - die KOM-  
PLETE Trommel an einen autori-  
sierten ALFA-LAVAL/DE LAVAL-  
Vertreter einsenden.

(Forts.)

ZU- und AUSLAUF mit Zulaufregelgefäß

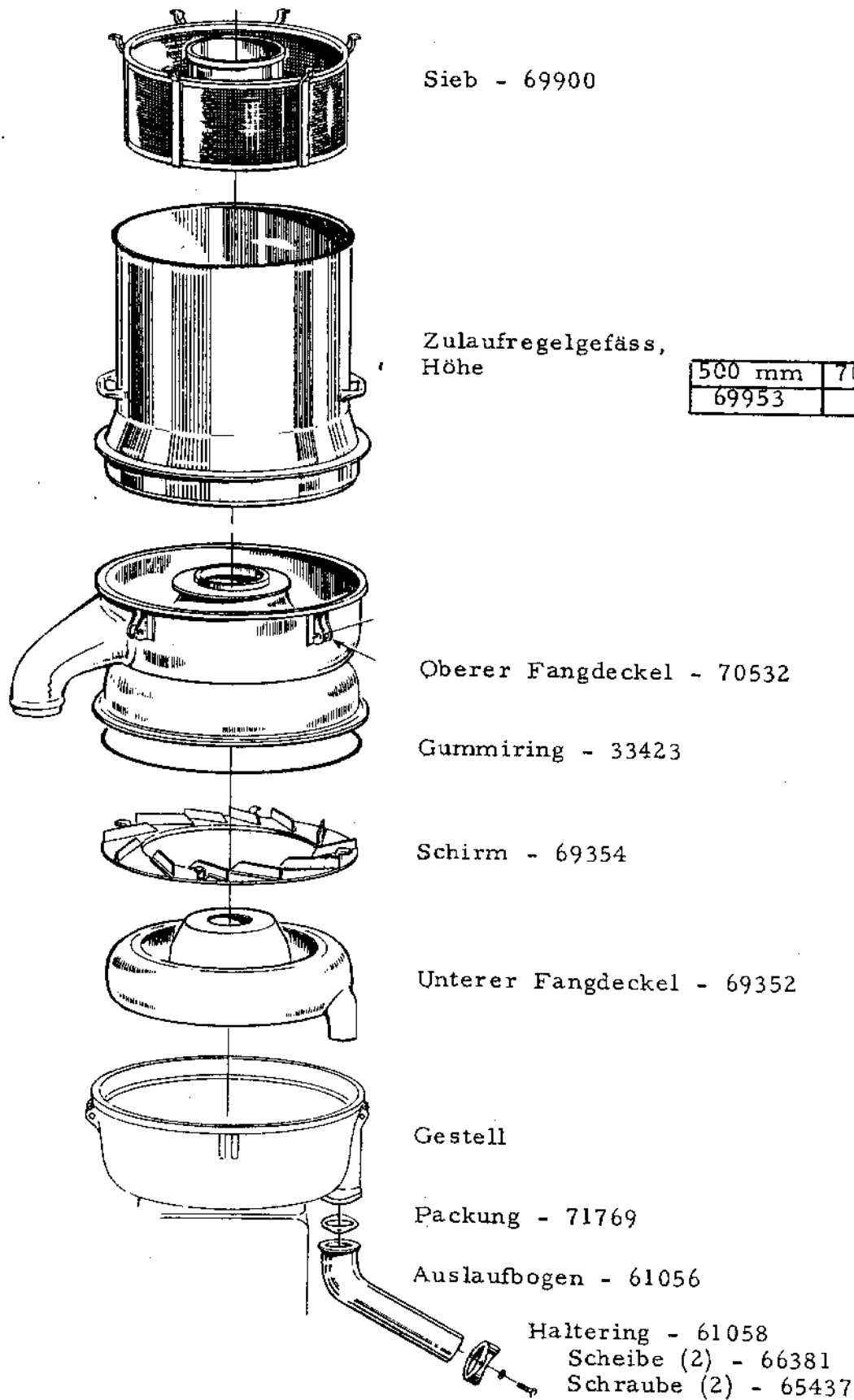

S78187T  
783524

x) Standardausführung

ZU- und AUSLAUF mit geschlossener Zulaufleitung

Gummiring - 190604

Anschlussrohr - 69626

Überwurfmutter - 190616

Oberdeckel mit Gummiring, Anschlussrohr und Überwurfmutter - 70516

Gummiring - 33423

Oberer Fangdeckel ohne Verschlussbolzen - 70532

Gummiring - 33423

Schirm - 69354

Unterer Fangdeckel - 69352

Gestell

Packung - 71769

Auslaufbogen - 61056

Haltering - 61058

Scheibe (2) - 66381

Schraube (2) - 65437

Verschlussbolzen (4)

Handrad - 67885

Klemmschuh - 67382

Verschlussbolzen - 65471

Gelenkbolzen - 70518

Kerbstift - 67783

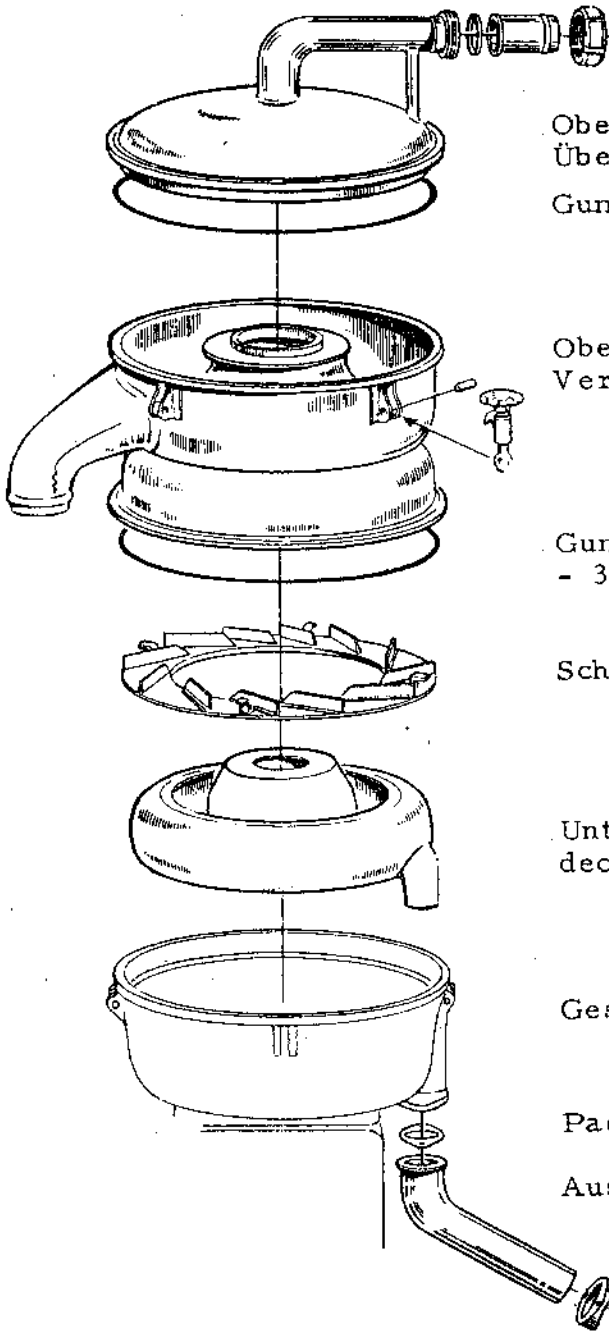

# TROMMELWELLE

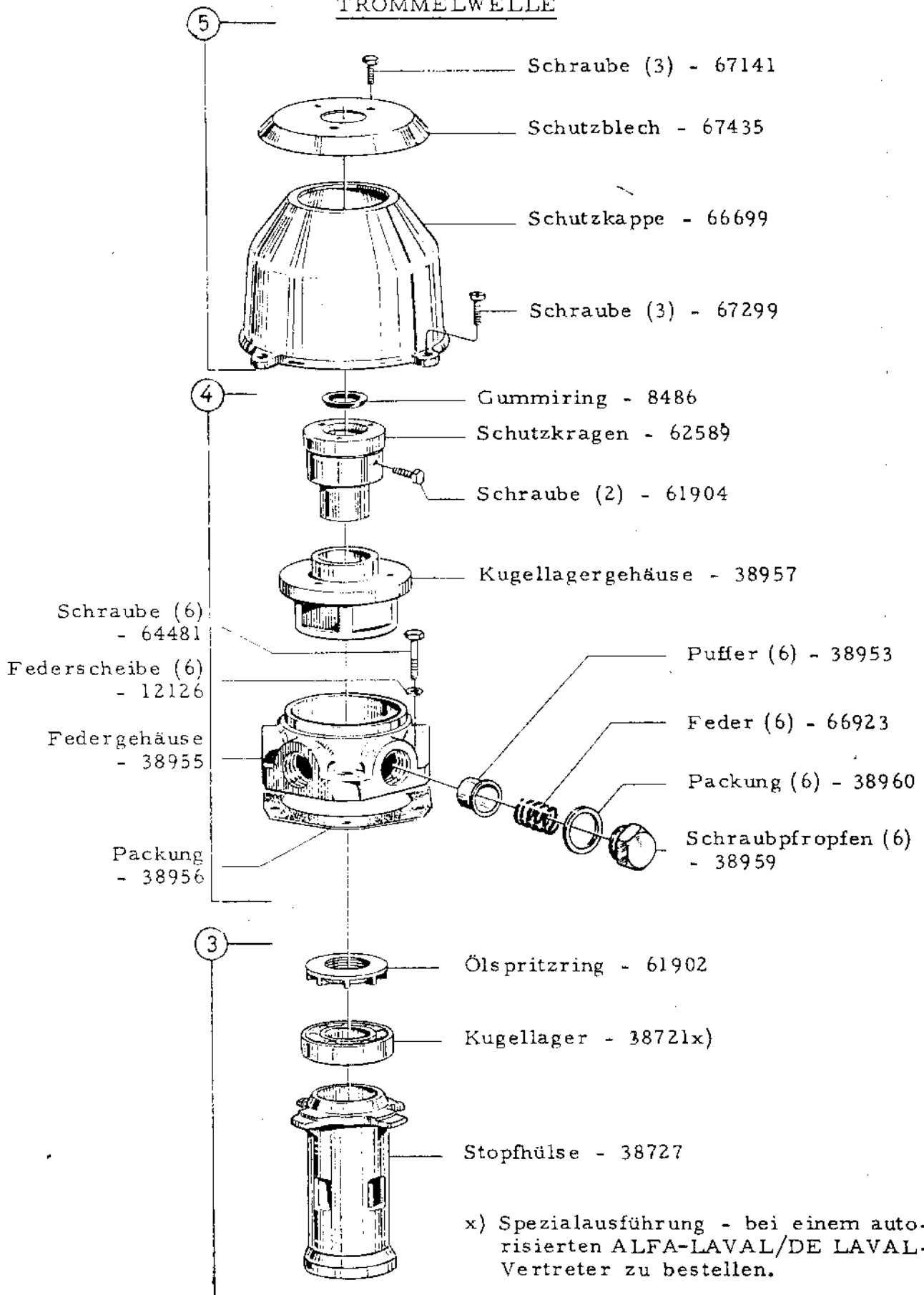

# TROMMELWELLE (Forts. 1)

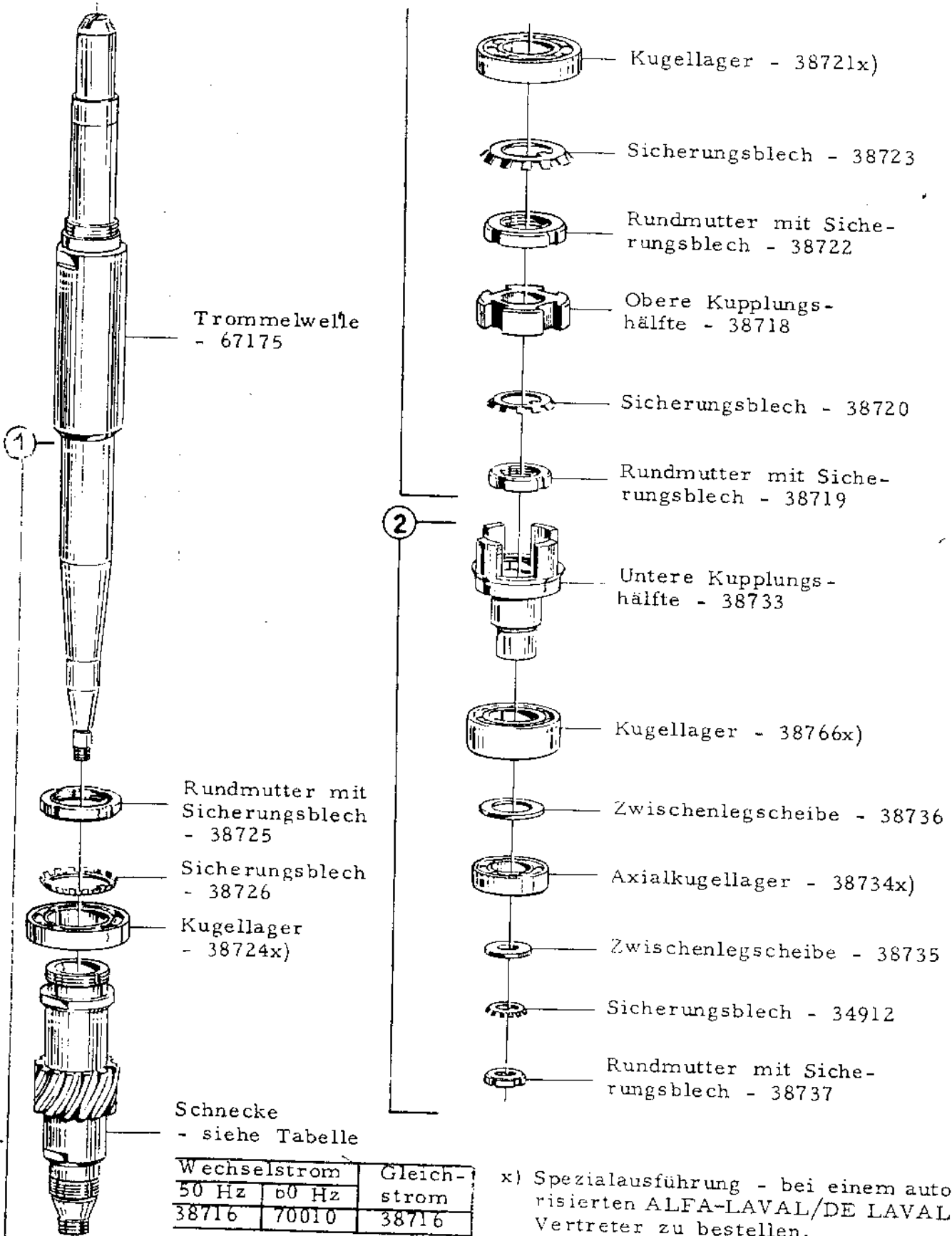

Wechselstrom		Gleichstrom
50 Hz	60 Hz	
38716	70010	38716

x) Spezialausführung - bei einem autorisierten ALFA-LAVAL/DE LAVAL-Vertreter zu bestellen.

578197T  
783381

(Forts.)

# KUPPLUNG

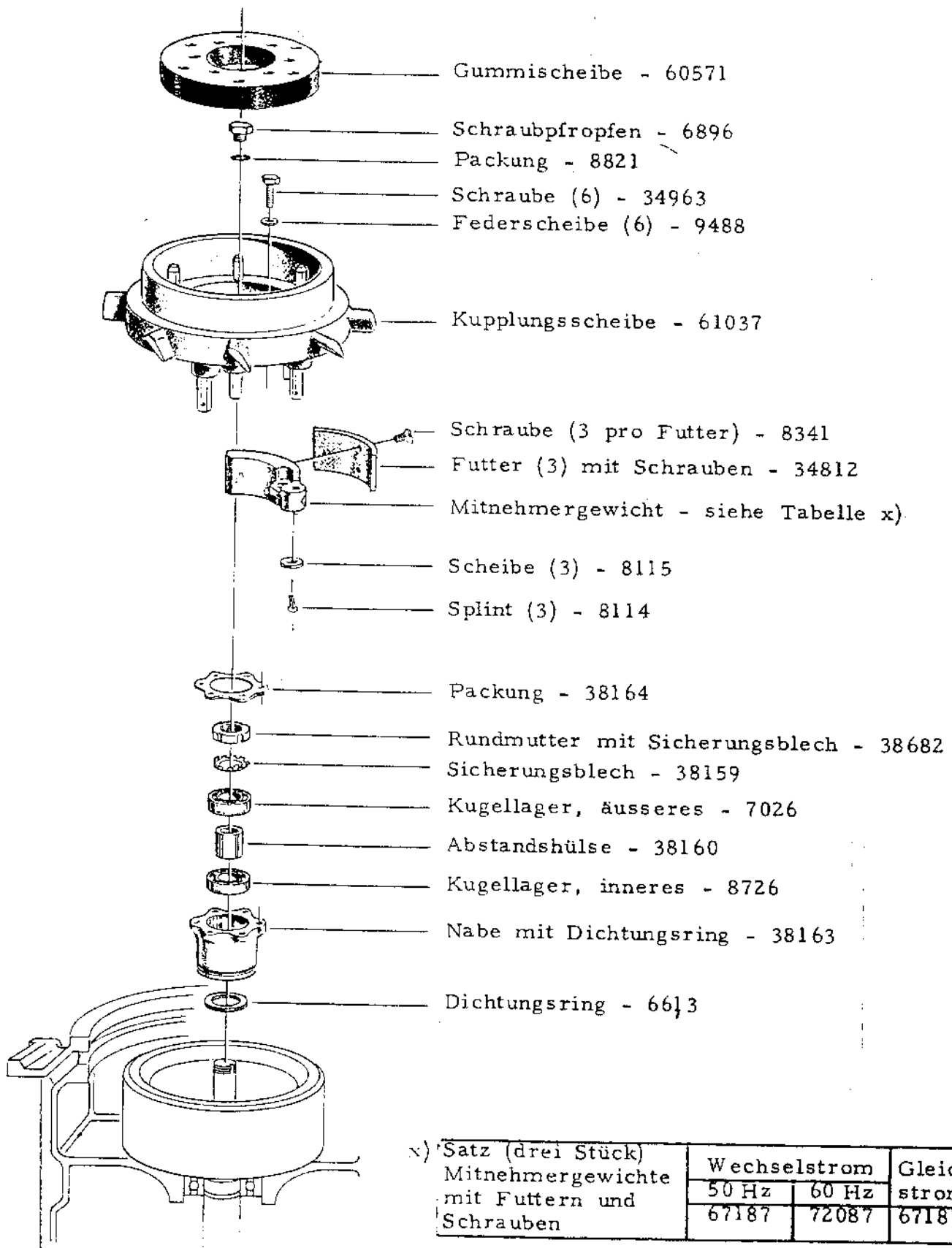

x) Satz (drei Stück)  
Mitnehmergewichte  
mit Futter und  
Schrauben

Wechselstrom		Gleich- strom
50 Hz	60 Hz	
67187	72087	67187

(Forts.)

# SCHNECKENRADWELLE

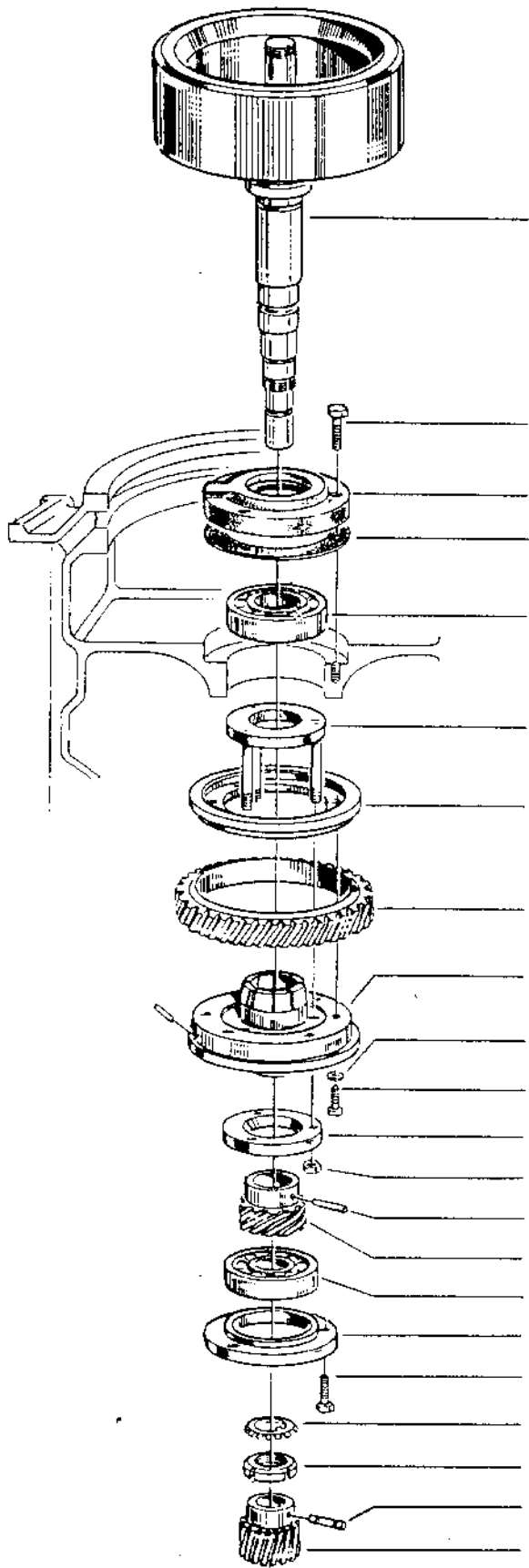

Schneckenradwelle mit Mitnehmerscheibe,  
Schutzdeckel und Packung für Schutz-  
deckel - 61060

Schraube (3) - 34963

Schutzdeckel - 61061

Packung - 37511

Kugellager ("festes") - 38698

Klemmring - 38695

Spannring - 38692

Zahnkranz

Wechselstrom		Gleich- strom
50 Hz	60 Hz	
60645	70014	60645

Nabe - 38693

Federscheibe (6) - 34037

Schraube (6) - 7391

Klemmring - 38694

Mutter (3) - 35120

Stift - 672

Zahnrad mit Stift - 67181

Kugellager ("loses") - 36094

Haltering - 60910

Schraube (3) - 34963

Sicherungsblech - 37992

Rundmutter mit Sicherungsblech - 60911

Abscherstift - 38966

Zahnrad mit Abscherstift - 60914

(Forts.)

## FLANSCHMOTOR - "4"-Antrieb

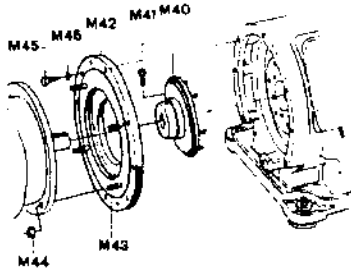

- M40-41 Kupplungsscheibe mit Stellschraube - 67449x)
- M41 Stellschraube - 65347

- M42 Motorträger mit Stiftschrauben, Muttern und Scheiben
- M43 Stiftschraube
- M44 Mutter
- Scheibe
- M45 Schraube
- M46 Scheibe

Innere Führungsdurchmesser			
230 mm	250 mm	350 mm	450 mm
71780	39216	61041	61040
71770	70489	66765	66765
41330	70493	70493	70493
70492	70528	70490	70490
65231	65231	70494	65231
70492	70492	70492	70492

x) Bei Bestellung die Masse a, b und D angeben

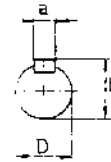

### MONTAGE DES MOTORS

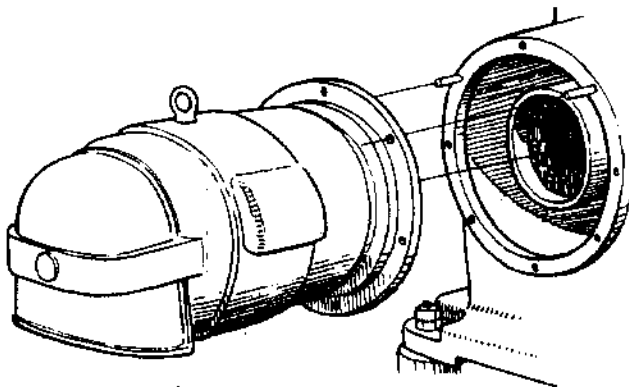

Die Gummischiebe auf die Zapfen an der Kupplungsscheibe des Separators aufstecken.

Die beiden mitgelieferten Führungsbolzen in die beiden oberen, sich gegenüberliegenden Gewindelöcher des Gestellflansches einschrauben.

Den Motor auf die Führungsbolzen aufhängen und in seine richtige Lage hineinschieben. Dabei ist darauf zu achten, dass die Zapfen der Kupplungsscheibe in die Löcher der Gummischiebe eintreten. Den Motor festschrauben und die Führungsbolzen durch Schrauben ersetzen. Die Schrauben abwechselnd anziehen und dafür sorgen, dass der Motorträger dem Gestell anliegt.

## FREISTEHENDER MOTOR - "5"-Antrieb

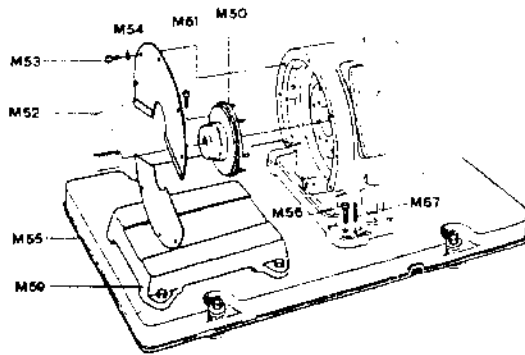

- M50-51 Kupplungsscheibe mit Stellschraube - 67449x)
- M51 Stellschraube - 65347
- M52 Schutzdeckel für Kupplung - 61039
- M53 Schraube - 68688
- M54 Scheibe - 66381

Lieferbar auf Sonderbestellung für "5"-Antrieb

- M55 Fundamentplatte für Motor und Separator - 60471
- M56 Schraube für Separator - 68050
- Scheibe - 68631
- M57 Führungsstift - 38427
- M59 Fundamentplatte für Motor, Höhe 110 mm - 68369
- Schraube - 68741
- Scheibe - 66381
- Führungsstift - 60761

x) Bei Bestellung die Masse a, b und D angeben

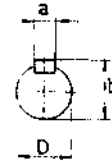

### MONTAGE DES MOTORS

Motor und Fundamentplatte sind mit der Herstellungsnummer des Separators gestempelt, zu dem sie gehören. Dies beachten, wenn mehrere Maschinen gleichzeitig montiert werden.

Die Gummischiene auf die Zapfen an der Kupplungsscheibe des Separators aufstecken.

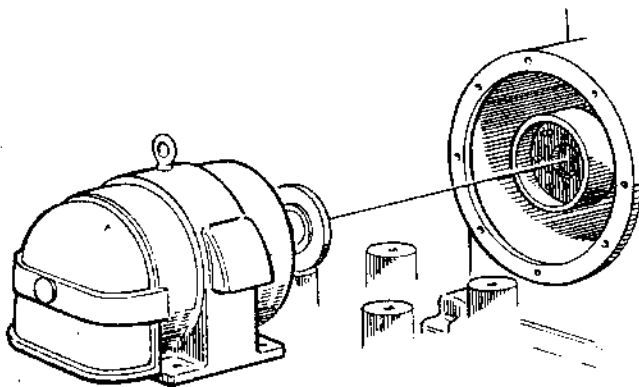

Den Motor auf die Unterlagen stellen und ihn in seine richtige Lage hineinschieben. Die Zapfen der Kupplungsscheibe sollen dabei in die Löcher der Gummischiene eintreten. Den Motor in seiner Lage mit den Führungsstiften fixieren und ihn festschrauben.

S78212T  
783556, 317426, 782790

## MOTOR AUF KONSOLE - "9"-Antrieb

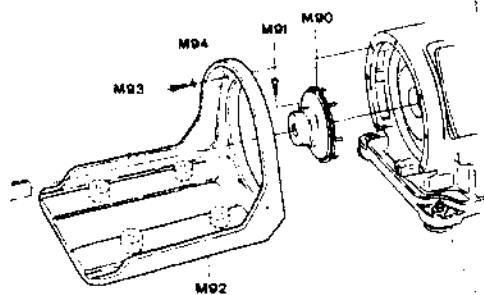

- M90 Kupplungsscheibe mit Stellschraube  
- 67449x)
- M91 Stellschraube - 65347
- M92 Motorkonsole
- M93 Schraube - 65231
- M94 Scheibe - 70492

Wellenhöhe	
230 mm (9")	260 mm (10,2")
37460	63720

x) Bei Bestellung die Masse a, b und D angeben

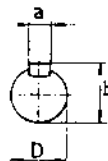

### MONTAGE DES MOTORS

Motor und Motorkonsole sind mit der Herstellungsnummer des Separators gestempelt, zu dem sie gehören. Dies beachten, wenn mehrere Maschinen gleichzeitig montiert werden.

Die Gummischiene auf die Zapfen an der Kupplungsscheibe des Separators aufstecken, und die beiden Führungsbolzen in die beiden oberen, sich gegenüberstehenden Gewindelöcher im Gestellflansch einschrauben.

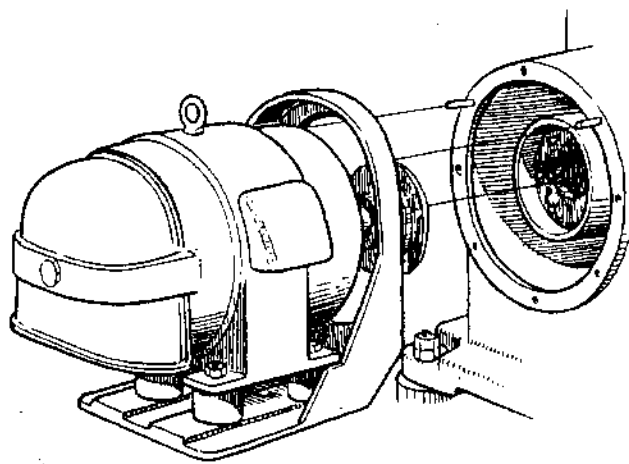

Die Konsole mit Motor auf die Führungsbolzen aufhängen und in ihre richtige Lage hineinschieben. Dabei sollen die Zapfen der Kupplungsscheibe in die Löcher der Gummischiene eintreten. Die Konsole festschrauben und die Führungsbolzen durch Schrauben ersetzen.

Die Schrauben abwechselnd anziehen und dafür sorgen, dass die Konsole am Gestell anliegt.

Wenn der Motor nicht schon auf der Konsole festgeschraubt ist, stelle man ihn auf die Unterlagen, fixiere ihn mit den Führungsstiften, und schraube ihn fest.

Wenn man an die Kupplungsscheibe oder benachbarte Teile kommen will, lässt man den Motor auf der Konsole bleiben und entferne die beiden zusammen. Dies ist selbstverständlich nur dann möglich, wenn der Motor nicht so gross ist, dass er die Schrauben der Konsole abdeckt.

S78214T  
421162, 317426, 782790

## VERSCHLUSSBOLZEN

Handrad - 67885

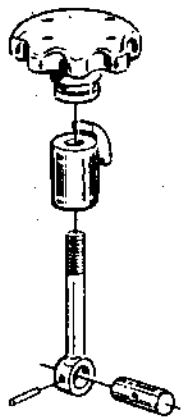

Klemmschuh - 67382

Verschlussbolzen - 65471

Gelenkbolzen - 67789

Kerbstift - 67783

## FESTSTELLBOLZEN

Feder - 37667

Kerbstift - 65419

Haltering - 65418

Packung - 33749

Buchse - 65417

Feststellbolzen mit Kragén  
- 67167

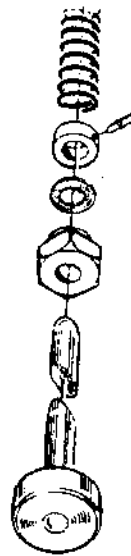

## VERANKERUNGSTEILE

Mutter (8) - gehört nicht  
zur Standardausrüstung

Scheibe (4) - 68631

Schale (4) - 74919

Gummscheibe (4) - 234

Schalendeckel (4) - 65234

Gummscheibe (4)  
- 65232

Schale (4) - 65233

Ankerbolzen (4) -  
gehört nicht zur  
Standardausrüstung



Deckel - 67233

Scheibe (6) - 68358

Schraube (6) - 39958

Gatter - 71737

Scheibe (4) - 41400

Schraube (4) - 66197

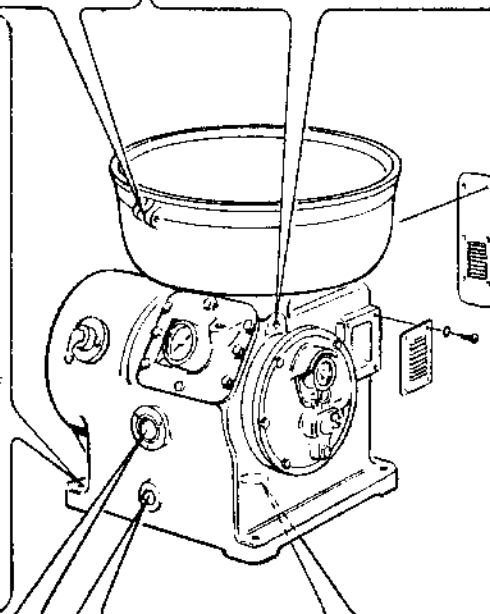

## ÖLSTANDGLAS

Packung  
- 38967

Glasscheibe  
- 38685

Packung - 37167

Haltering - 65447

Schraube (3) - 65458

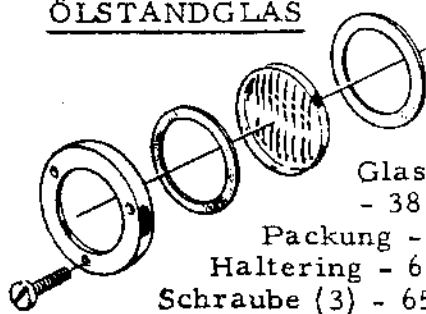

Packung - 9247

Ölablassschraube  
- 61025

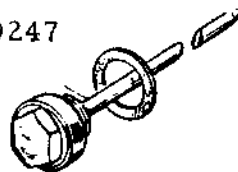

## FUSSLAGER

Anschlaghülse - 38740

Puffer - 38739

Feder - 8428

Puffer - 38739

Packung - 38744

Fusslagerdeckel - 38738

Federscheibe (6) - 12126

Schraube (6) - 65231

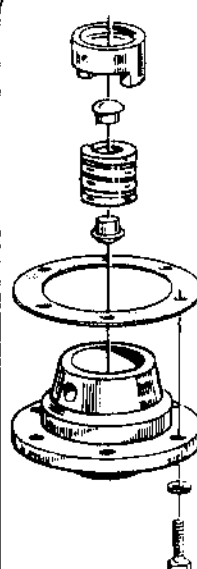

S78222T  
783511

# UMLAUFZÄHLER und TACHOMETER

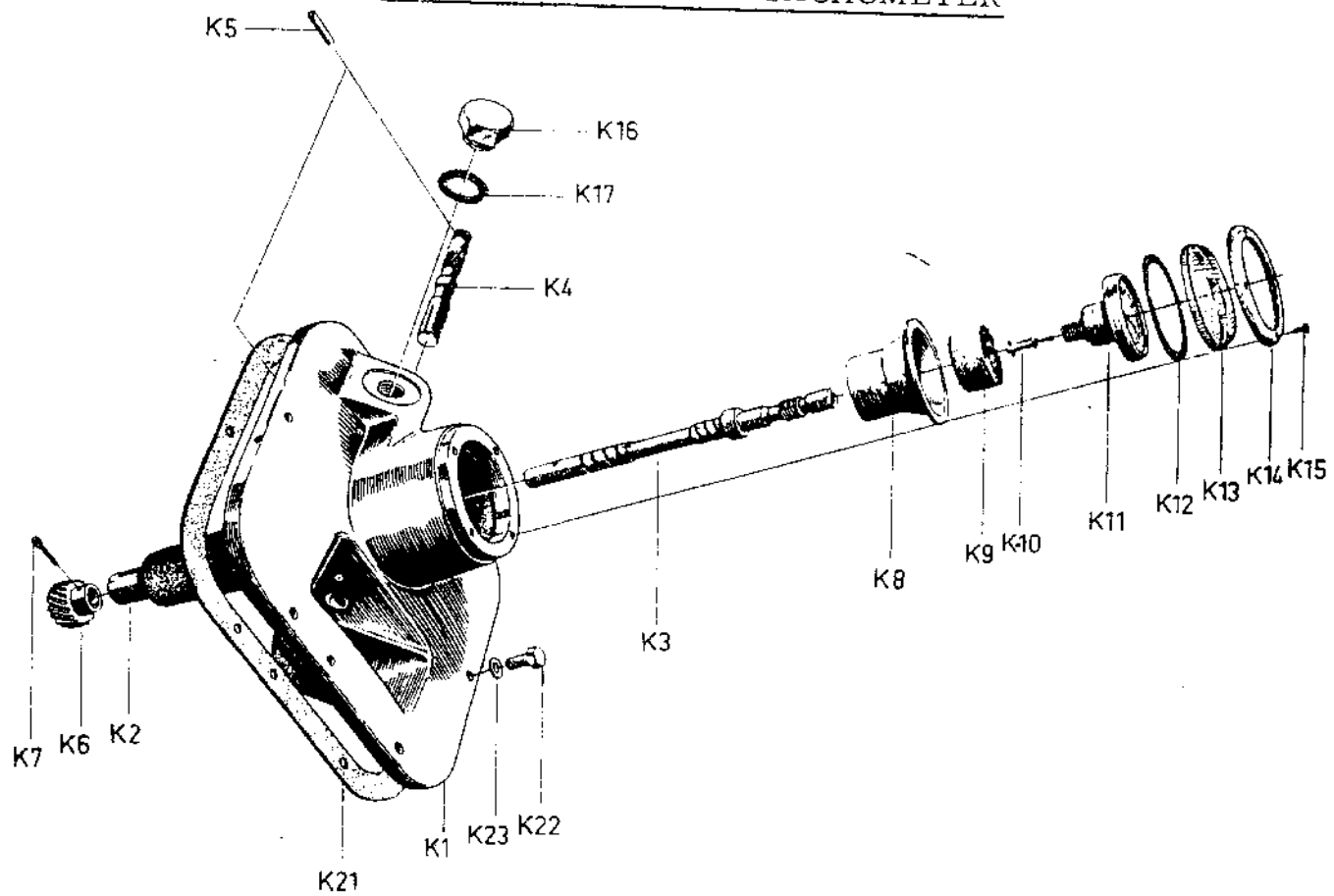

Bezeichnung	Teilnummer	Anzahl	
K1-17	72852	1	Schutzkappe für Schneckenrad, mit Tachometer und Umlaufzähler
K1	71747	1	Schutzkappe mit Buchse
-	73620	1	Dichtungsring für Tachometerwelle
K2	8869	1	Buchse
K3	73618	1	Tachometerwelle mit Haltering
K4	60632	1	Umlaufzählerwelle
K5	10473	1	Stift
K6	60631	1	Zahnradchen mit Splint, für Tachometerwelle
K7	1599	1	Splint
K8	70324	1	Führungshülse
K9	70325	1	Tachometerhalter
K10	43089	1	Zwischenwelle
K11	70446	1	Tachometer
K12	70323	1	Packung
K13	43094	1	Transparentkappe für Tachometer
K14	43105	1	Befestigungsring
K15	11565	4	Schraube
K16	22301	1	Einfüllpfropfen für Schmieröl
K17	33749	1	Packung
K21	37520	1	Packung
K22	66378	6	Schraube
K23	65451	6	Scheibe

S78223T  
316725

SCHUTZDECKEL mit SCHMIERPUMPE (ohne Packung 37490, Schraube 62627 und Scheibe 66381) - 71651 (Forts. 1)

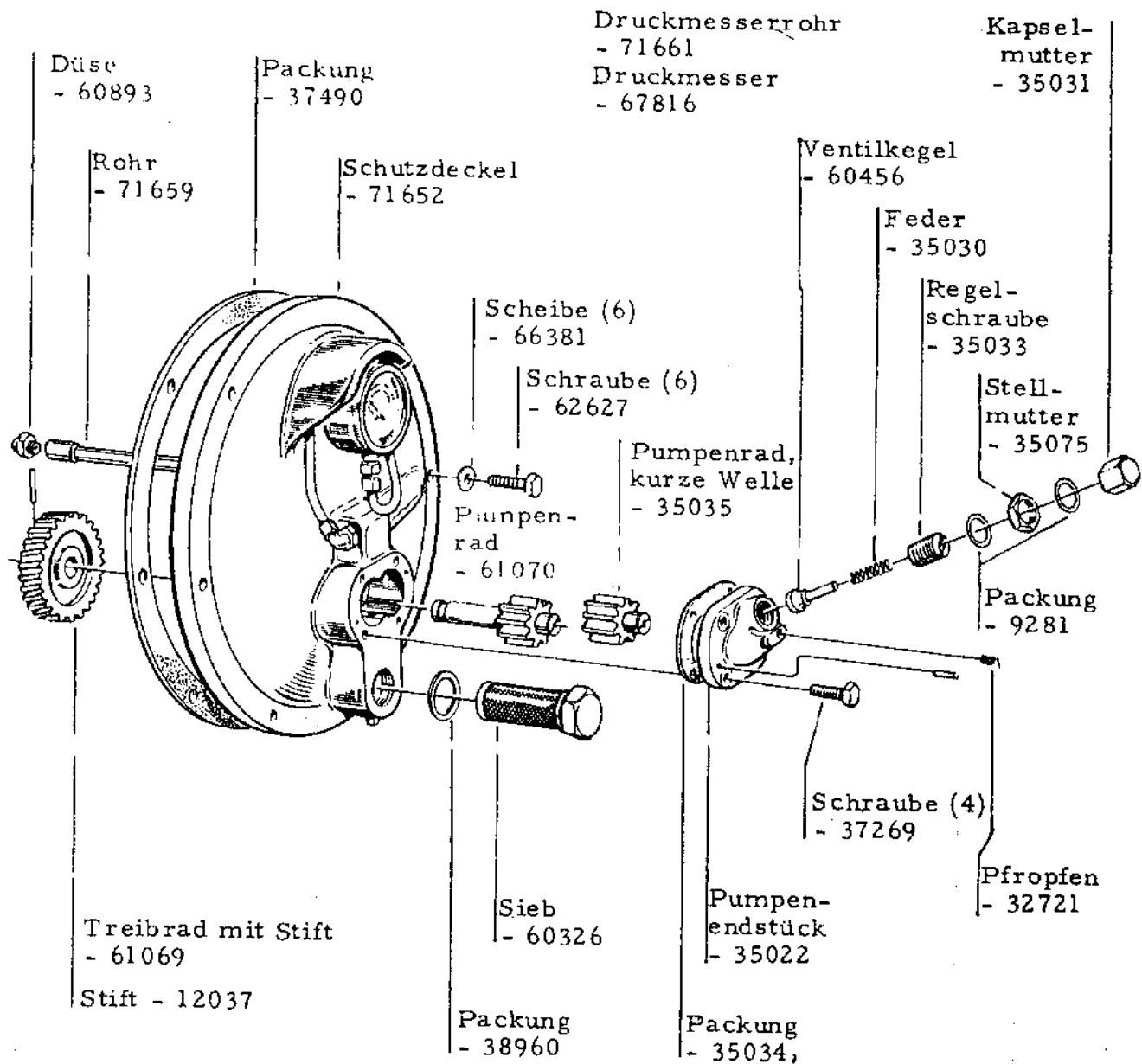

(Forts.)

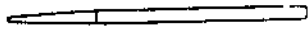

Dorn, klein - 2279  
Dorn, gross - 37666

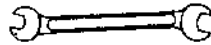

Schraubenschlüssel  
(13/15 mm) - 66770

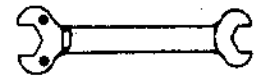

Schraubenschlüssel  
(21/24 mm) - 16407

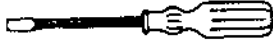

Schraubenzieher - 66772

WERKZEUGE für TROMMELWELLE

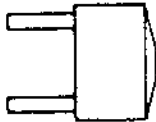

Abtreibwerkzeug für  
Kugellager der Trom-  
melwelle auf der unteren  
Kupplungshälfte - 61009



Schraubenschlüssel für  
die Schraubpfropfen des  
Halslagers (16/47 mm)  
- 39456

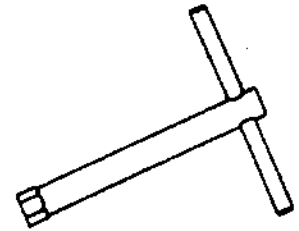

Steckschlüssel für  
Halslagerschrauben  
(21 mm) - 63208

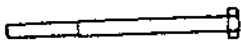

Hebeschraube für Stopfhülse  
des Fusslagers - 20559

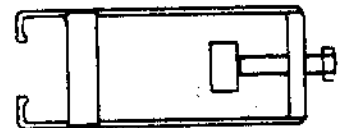

Kugellagerabzieher für  
Kugellager des Halslagers  
- 66402



Hakenschlüssel (4) zu  
Rundmutter für:

obere Kupplungshälfte der Schnecke - 39034  
unteres Kugellager der Schnecke - 39035  
oberes Kugellager der Schnecke - 39036  
Axialkugellager der Trommelwelle - 36213

WERKZEUGE für SCHNECKENRADWELLE

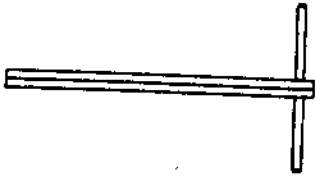

Steckschlüssel für  
Schrauben der Kupp-  
lungsscheibennabe  
- 65355

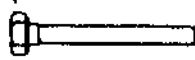

Spannschraube für  
"festes" Kugellager  
der Schneckenrad-  
welle (2) - 64077

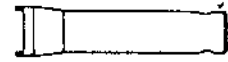

Zapfenschlüssel zu  
Rundmutter für Ku-  
gellager der Kupp-  
lungsscheibe - 62522



Zapfenschlüssel zu  
Rundmutter für "loses"  
Kugellager der Schne-  
ckenradwelle - 62197

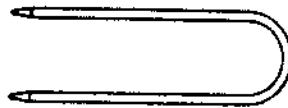

Montagebügel für Kupp-  
lungsscheibe - 60637

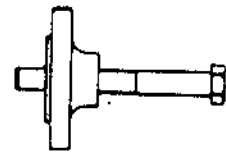

Abziehwerkzeug für  
Nabe der Kupplungs-  
scheibe - 38156

WERKZEUG für ANTRIEBSVORRICHTUNG

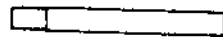

Führungsbolzen für  
Motor (2) - 40336x

x) Für Antrieb "5"  
NICHT geliefert.

WERKZEUGE für TROMMEL mit ZU- und AUSLAUF

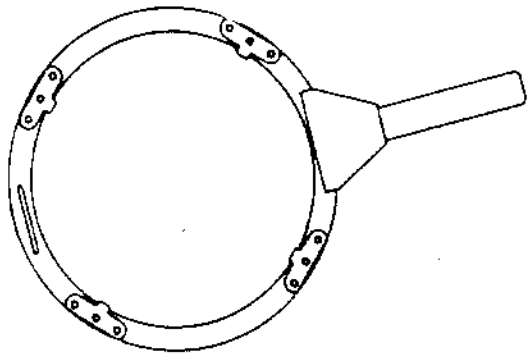

Schlüssel für grossen  
Verschlussring - 37122



Schlüssel für Über-  
wurfmutter des Ein-  
laufrohrs - 40866

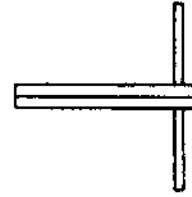

Schlüssel für  
Schutzbuchse und  
Pfropfen - 69188

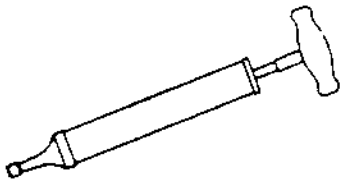

Spritze für Auslaufdüse  
- 65714



Reinigungswerkzeug  
für Auslaufdüse  
- 65711

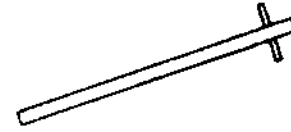

Steckschlüssel für  
Auslaufdüse - 8431

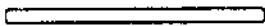

Hebestange für Trommel-  
körper - 37867

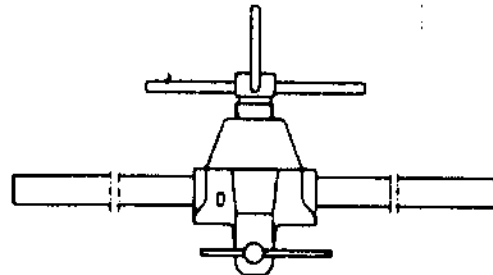

Hebewerkzeug für Trommeldeckel,  
Verteiler und Trommelkörper  
- 35443

EICHWERKZEUGE, Satz, für AUSLAUFDÜSEN - 72074



Eichdüse (25)  
mit Packung  
- 71213



Reibahle  
gross (2) - 7480  
klein (2) - 1842



Griff für Reibahle  
- 61400

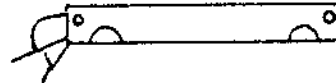

Lochlehre - 72004